

USB TRAVEL ADAPTOR INSTRUCTION MANUAL
BEDIENUNGSANLEITUNG FÜR DEN TUMI USB-REISEADAPTER
MANUAL DE INSTRUCCIONES DEL ADAPTADOR DE VIAJE USB DE TUMI
MANUEL D'UTILISATION DE L'ADAPTATEUR USB DE VOYAGE TUMI
ADATTATORE USB DA VIAGGIO TUMI – MANUALE D'ISTRUZIONI
トゥミ USBトラベル・アダプター取扱説明書
TUMI USB 旅行适配器使用说明手册
ЗАРЯДНОЕ УСТРОЙСТВО/АДАПТЕР USB TUMI



Tumi is the leading international business, accessory and travel lifestyle brand offering premium products created under its founding principles of design excellence, functional superiority, technical innovation, unparalleled quality and world-class customer service. We provide today's professionals a variety of smart solutions that support high-tech mobility. The USB Travel Adaptor is part of a growing collection of tech and travel accessories including audio equipment, computer accessories, power adaptors and USB devices for the world traveler.

This 2-in-1 travel device features an electric adaptor for connecting to international wall sockets and a USB power supply to charge mobile devices. Tumi's USB Travel Adaptor offers four different plug configurations in one unit for non-grounded electrical connectivity that works in 150 countries. It is suitable for use with most two-pole plugs (protection class II) and provides a safe way to plug in and power your portable, non-grounded devices when you travel. This USB power supply charges phones, tablets and most mobile devices. It comes with a replaceable electric fuse and convenient ballistic carrying case.

SPECIFICATIONS

- Foldable plugs: US/AU, UK, and EU
- Replaceable fuse 6.3A
- Input AC 100-240V
- Output: AC: same as input, Max 3A
DC: 5V 1A
- Dimensions: 85(L) x 54(W) x 21.4(H)mm
- Weight: 87g-

CAUTIONS

- Do not attempt to use multiple plug types simultaneously
- Always use the protection cover for safety
- Slide the safety switch for selected plug

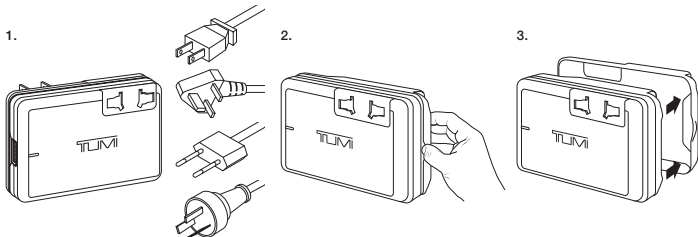

WALL SOCKET

PLUG TYPE

SAFETY SWITCH

US

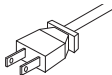

UK

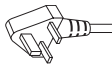

AU



EU

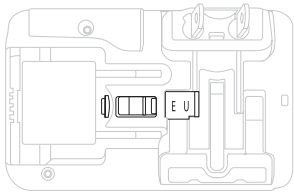
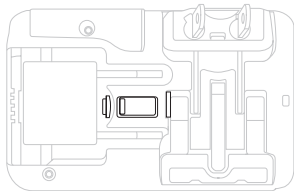
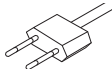

WALL SOCKET

PLUG POSITION

PLUG WITH PROTECTIVE COVER

US

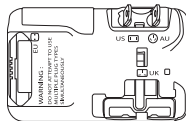
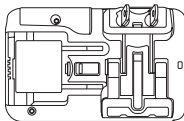

UK

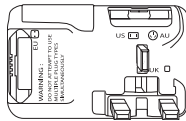
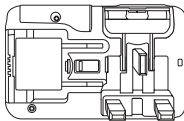

AU

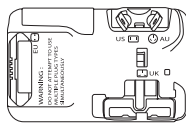
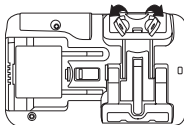

EU

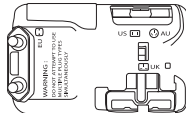
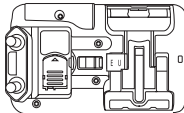

HOW TO CHANGE THE FUSE

1.

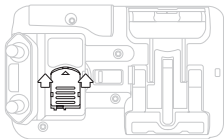

2.

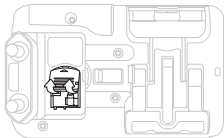

3.

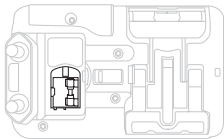

WALL MOUNT

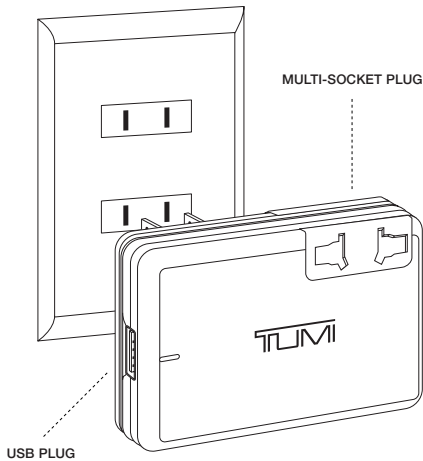

MULTI-SOCKET PLUG

USB PLUG

TUMI'S ACCESSORIES WARRANTY

Welcome to the world of Tumi. Since our founding in 1975, Tumi has been dedicated to providing our customers with an outstanding ownership experience. Specifically, we make three commitments to our customers:

1. You will enjoy using our innovative products that are designed and manufactured to be the best;
2. You will experience world-class, after-sales customer service;
3. For two (2) years after you purchase a Tumi accessory item from an authorized Tumi store or dealer, you will be covered by our Limited Warranty.

Tumi's warranty extends to the original owner; it is straightforward and comprehensive, and just a part of the total Tumi ownership experience.

TWO YEAR COVERAGE: YOU'RE COVERED FOR DEFECTS

For the first two years that you own your Tumi product, Tumi will repair any items that are defective in materials or workmanship (for a nominal processing fee), including any structural defects (such as defective handles, zippers, or locks). We will not cover damage resulting from wear and tear that is not the result of defects in materials or workmanship. Other damages not covered are damage resulting from abuse, cosmetic damage (such as scratched leather or stained fabrics) and incidental or consequential damages, such as damage to or loss of the contents of a bag, loss of use, loss of time, or similar expenses.

TOTAL COMMITMENT

At Tumi, we are totally committed to keeping you happy about our products and our service. Once you have had the pleasure of owning and using our products, we hope that they will become your trusted companions for life. You can reach us online, 24 hours a day, seven days a week at www.tumi.com/repair or call 800.781.TUMI (8864) to speak with a customer service representative during normal business hours. (To contact Tumi customer service outside of the US and Canada, please see the list of international centers on the envelope.)

PROOF OF PURCHASE

Please save your store receipt as proof of purchase. This will be needed to demonstrate your warranty coverage. Additionally, this will serve as proof that your purchase was made at an authorized Tumi retailer. Our Two Year Limited Warranty only applies to products that were purchased from an authorized Tumi store or dealer.

This warranty gives you certain rights, and you may also have other rights, which vary from state to state. Some states do not allow the exclusion or limitation of incidental or consequential damages, so the above limitation or exclusion may not apply to you.

CUSTOMER SERVICE CONTACT NUMBERS

USA/Canada +800.781.8864	Hong Kong tumihkhotline@imaginex.com.hk	Malaysia +603.2162.8787	South Africa +27.11.555.2353
Australia +61.1.800.048.377	India +91.80.4173.8748	Middle East +971.4.804.5526	Taiwan +886.2.2570.0918
China/Beijing 800. 810. 8390	Indonesia +62.21.574.5808	Philippines +632.728.0117	Thailand +662.365.6000
China/Outside Beijing tumicnhotline@imaginex.com.cn	Japan +81.3.6434.9865	Russia +7.495.787.91.06	United Kingdom +44(0)20.8731.3500
Europe +49 (0) 2394.9198.0	Korea +82.2.546.8864	Singapore +65.8479.7285	Vietnam +84.08.39397999

For additional locations, please refer to www.tumi.com

TUMI

1001 Durham Avenue
South Plainfield, NJ 07080

FCC STATEMENT

This equipment has been tested and found to comply with the limits for a class B digital device, pursuant to Part 15 of the FCC Rules. These limits are designed to provide reasonable protection against harmful interference in a residential installation. This equipment generates uses and can radiate radio frequency energy and, if not installed and used in accordance with the instructions, may cause harmful interference to radio communications. However, there is no guarantee that interference will not occur in a particular installation if this equipment does cause harmful interference to radio or television reception, which can be determined by turning the equipment off and on, the user is encouraged to try to correct the interference by one of the following measures:

- Reorient or relocate the receiving antenna.
- Increase the separation between the equipment and receiver.
- Connect the equipment into an outlet on a circuit different from that to which the receiver is connected.

To assure continued compliance, any changes or modifications not expressly approved by the party responsible for compliance could void the user's authority to operate this equipment. (Example-use only shielded interface cables when connecting to computer or peripheral devices).

This device complies with Part 15 of the FCC Rules. Operation is subject to the following two conditions:

- (1) This device may not cause harmful interference.
- (2) This device must accept any interference received, including interference that may cause undesired operation.

ENVIRONMENTAL PROTECTION:



After the implementation of the European Directive 2002/96/EU in the national legal system, the following applies:

Electrical and electronic devices may not be disposed of with domestic waste. Consumers are obliged by law to return electrical devices at the end of their service lives to the public collecting points set up for this purpose or point of sale. Details in this are defined by the national law of the respective country. This symbol on the product, the instruction manual, or the package indicates that a product is subject to these regulations. By recycling, reusing the materials or other forms of utilizing old devices, you are making an important contribution to protecting our environment.

Tumi ist die führende internationale Business-, Zubehör- und Reise-Lifestyle-Marke für Premium-Produkte, die gemäß den Gründungsprinzipien mit hervorragendem Design, funktioneller Überlegenheit, technischer Innovation, unübertroffener Qualität und einem erstklassigen Kundenservice besticht. Wir bieten Geschäftsleuten von heute eine Vielzahl intelligenter Lösungen, die High-Tech-Mobilität möglich machen. Der USB-Reiseadapter ist Teil einer wachsenden Kollektion von Technik- und Reiseaccessoires, die unter anderem Audioausrüstung, Computerzubehör, Netzteile und USB-Geräte für den Weltreisenden umfasst.

Dieses 2-in-1-Reisegerät besteht aus einem elektrischen Adapter für die Verbindung mit internationalen Wandsteckdosen sowie einer USB-Stromversorgung, um mobile Geräte aufzuladen. Tumis USB-Reiseadapter bietet vier verschiedene Steckerkonfigurationen in einer Einheit, wodurch Anschlussfähigkeit für nicht geerdete Steckdosen in 150 Ländern ermöglicht wird. Er ist für den Einsatz mit den meisten 2-poligen Steckern (Schutzklasse 2) geeignet und ermöglicht es, Ihre tragbaren, nicht geerdeten Geräte auf Reisen sicher anzuschließen und aufzuladen. Diese USB-Stromversorgung lädt Telefone, Tablets sowie die meisten mobilen Geräte auf. Der Adapter wird mit einer Ersatzsicherung und einer praktischen Tasche aus ballistischem Material geliefert.

TECHNISCHE DATEN

- Einklappbare Stecker US/AU, GB und EU
- Austauschbare Sicherung 6,3 A
- Eingang AC 100-240V
- Ausgang: AC: Ebenso wie Eingang, maximal 3 A
DC: 5V 1A
- Abmessungen: 85(L) x 54(W) x 21.4(H)mm
- Gewicht: 87g-

WARNHINWEISE

- Versuchen Sie nicht, verschiedene Steckertypen gleichzeitig zu verwenden.
- Verwenden Sie aus Sicherheitsgründen immer die Schutzabdeckung.
- Betätigen Sie den Sicherheitsschalter für den gewählten Stecker.

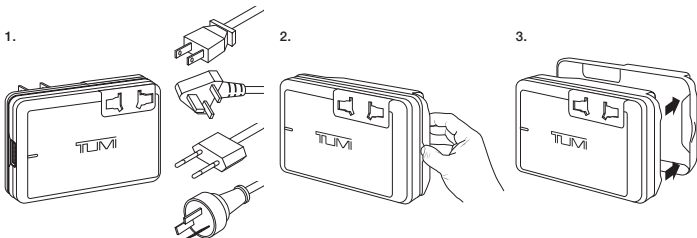

WANDSTECKDOSE

STECKERTYP

SICHERHEITSSCHALTER

US

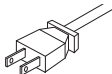

UK

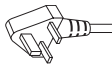

AU



EU

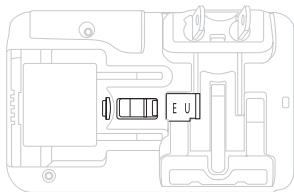
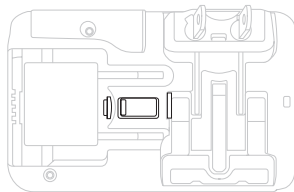
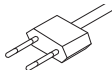

WANDSTECKDOSE

STECKERPOSITION

STECKER MIT SCHUTZABDECKUNG

US

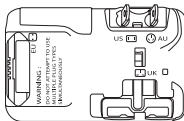
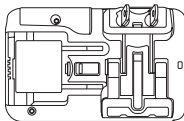

UK

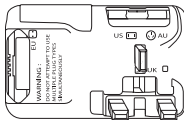
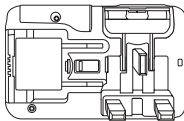

AU

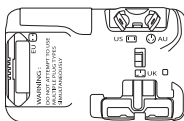
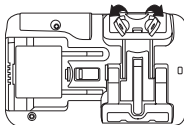

EU

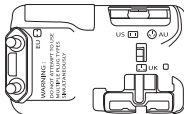
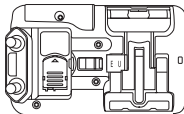

WARNING :
DO NOT ATTEMPT TO USE
WITH MULTIPLE PLUGS
MULTIPLUGGERS

WARNING :
DO NOT ATTEMPT TO USE
WITH MULTIPLE PLUGS
MULTIPLUGGERS

WARNING :
DO NOT ATTEMPT TO USE
WITH MULTIPLE PLUGS
MULTIPLUGGERS

WARNING :
DO NOT ATTEMPT TO USE
WITH MULTIPLE PLUGS
MULTIPLUGGERS

WIE MAN DIE SICHERUNG WECHSELT

1.

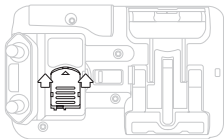

2.

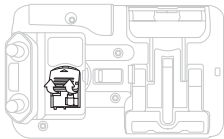

3.

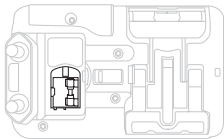

WALL M WANDHALTERUNG OUNT

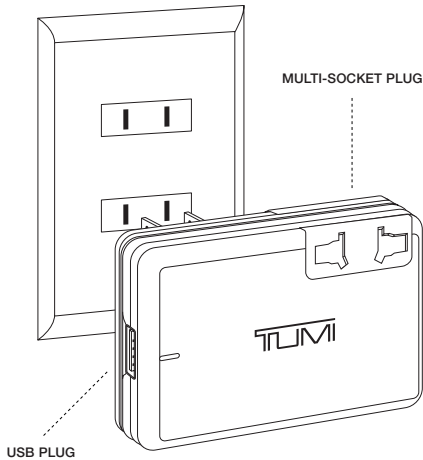

DIE TUMI-GARANTIE FÜR ACCESSOIRES

Herzlich willkommen bei Tumi. Seit unserer Gründung im Jahr 1975 setzen wir uns bei Tumi dafür ein, unseren Kunden hervorragende Qualität und Zufriedenheit zu bieten. Deswegen versprechen wir unseren Kunden drei Dinge:

1. Der Gebrauch unserer innovativen Produkte wird Ihnen Freude machen, da sie so gut konzipiert und hergestellt wurden, dass sie zu den Besten gehören.
2. Sie erhalten einen erstklassigen Kundendienst.
3. Ihr Produkt ist zwei (2) Jahre lang nach dem Kauf bei einem autorisierten Tumi-Geschäft oder -Händler durch unsere beschränkte Garantie abgedeckt.

Die unkomplizierte und umfassende Garantie von Tumi erstreckt sich auf den ursprünglichen Besitzer des Produkts und ist ein Bestandteil dessen, was Sie als Eigentümer eines Tumi-Produkts erwarten dürfen.

DECKUNG FÜR ZWEI JAHRE: MÄNGEL UND FEHLER

In den ersten zwei Jahren nach dem Erwerb eines Tumi-Produkts repariert Tumi (gegen eine geringe Bearbeitungsgebühr) sämtliche Waren, die einen Material- oder Verarbeitungsfehler aufweisen; darin eingeschlossen sind auch strukturelle Fehler (wie defekte Griffe, Reißverschlüsse oder Schlösser). Nicht abgedeckt sind Beschädigungen infolge normaler Abnutzung, die nicht auf Material- oder Verarbeitungsfehlern beruhen. Weitere Beschädigungen, die nicht abgedeckt sind, umfassen Schäden infolge unsachgemäßer Nutzung, kosmetische Schäden (wie Kratzer im Leder oder Flecken auf Stoffen) sowie Neben- oder Folgeschäden, wie die Beschädigung oder der Verlust von Inhalten, Nutzungsverlust, Zeitverlust oder ähnliche Kosten.

Ihre einzige Verantwortung besteht darin, uns das Produkt zu Reparaturzwecken in einer frankierten Postsendung zuzuschicken oder es zu einem Tumi-Geschäft oder einem autorisierten Tumi-Händler zu bringen, der Ihren Reparaturauftrag gegen eine geringe Bearbeitungsgebühr gerne entgegennimmt. Wir reparieren das Produkt umgehend und schicken es an Sie zurück, ohne dass Ihnen dadurch zusätzliche Kosten entstehen. Sollte die Reparatur nicht von der Garantie gedeckt sein, lassen wir Ihnen so schnell wie möglich einen Kostenvoranschlag über die geschätzten Reparatur- und Rücksendekosten zukommen.

ABSOLUTES ENGAGEMENT

Bei Tumi engagieren wir uns voll und ganz dafür, dass Sie mit unseren Produkten und Dienstleistungen stets zufrieden sein können. Wir sind davon überzeugt, dass unsere Produkte nicht nur ihre Funktion erfüllen, sondern auch verlässliche Begleiter auf jeder Reise sind. Sie erreichen uns online rund um die Uhr unter www.tumi.com/repair. In den USA und in Kanada steht Ihnen außerdem während der normalen Geschäftszeiten einer unserer Kundendienstmitarbeiter unter der Telefonnummer +1.800.781.TUMI (8864) zur Verfügung. (Für Tumi-Kundendienste außerhalb der USA und Kanada

beziehen Sie sich bitte auf die Liste internationaler Zentren auf dem Umschlag.)

KAUFNACHWEIS

Bitte bewahren Sie Ihren Kassenbeleg als Kaufnachweis auf. Dieser ist als Nachweis Ihrer Garantiedeckung erforderlich. Zudem dient er als Beleg, dass Sie Ihr Produkt bei einem autorisierten Tumi-Einzelhändler gekauft haben. Unsere beschränkte Zweijahresgarantie betrifft nur Produkte, die bei einem autorisierten Tumi-Geschäft oder -Händler gekauft wurden.

Durch diese Garantie erhalten Sie bestimmte Rechte, wobei Ihnen je nach Land auch weitere Rechte zustehen könnten. In bestimmten Ländern ist der Ausschluss oder die Beschränkung von Neben- oder Folgeschäden verboten. In diesem Fall hat der obige Ausschluss bzw. die obige Beschränkung für Sie eventuell keine Gültigkeit.

KONTAKTNUMMERN FÜR DEN KUNDENDIENST

USA/Kanada
+800.781.8864

Australien
+61.1.800.048.377

China/Peking
800. 810. 8390

Cina/Außerhalb Peking
tumichotline@
imaginex.com.cn

Europa
+49 (0) 2394.9198.0

Hongkong
tumihkhotline@
imaginex.com.hk

Indien
+91.80.4173.8748

Indonesien
+62.21.574.5808

Japan
+81.3.6434.9865

Korea
+82.2.546.8864

Malaysia
+603.2162.8787

Naher Osten
+971.4.804.5526

Philippinen
+632.728.0117

Russland
+7.495.787.91.06

Singapur
+65.8479.7285

Südafrika
+27.11.555.2353

Taiwan
+886.2.2570.0918

Thailand
+662.365.6000

Vereinigtes Königreich
+44(0)20.8731.3500

Vietnam
+84.08.39397999

Weitere Kontaktmöglichkeiten finden Sie auf unserer Website unter tumi.com

TUMI

1001 Durham Avenue
South Plainfield, NJ 07080

FCC-ERKLÄRUNG

Dieses Gerät wurde getestet und entspricht den Grenzwerten für ein digitales Gerät der Klasse B gemäß Teil 15 der FCC-Vorschriften. Diese Grenzwerte sollen einen angemessenen Schutz vor schädlichen Interferenzen beim Betrieb in Wohngebieten bereitstellen. Dieses Gerät erzeugt und verwendet Hochfrequenzenergie und kann diese ausstrahlen, und wenn es nicht anweisungsgemäß installiert und verwendet wird, kann es für die Funkkommunikation schädliche Interferenzen verursachen. Es gibt jedoch keine Garantie, dass bei einer bestimmten Installation keine Interferenzen auftreten, falls dieses Gerät schädliche Interferenzen beim Rundfunk- oder Fernsehempfang verursacht, was durch Aus- und Einschalten des Geräts festgestellt werden kann, und es wird empfohlen, dass der Benutzer die Interferenzen durch eine der folgenden Maßnahmen zu korrigieren versucht:

- Richten Sie die Empfangsantenne neu aus, oder stellen Sie sie an einem anderen Platz auf.
- Vergrößern Sie den Abstand zwischen Gerät und Empfänger.
- Schließen Sie das Gerät an eine Steckdose an, die nicht denselben Stromkreis hat wie die Steckdose, an die der Empfänger angeschlossen ist.

Zur Gewährleistung einer kontinuierlichen Einhaltung der Regeln könnten Änderungen oder Modifikationen, die nicht ausdrücklich von der für die Einhaltung verantwortlichen Partei genehmigt sind, die Berechtigung des Benutzers zum Betrieb dieses Geräts außer Kraft setzen. (Beispiel: Verwenden Sie beim Anschluss an den Computer oder an Peripheriegeräte nur abgeschirmte Verbindungskabel).

Dieses Gerät entspricht Teil 15 der FCC-Vorschriften. Sein Betrieb unterliegt den folgenden beiden Bedingungen:

- (1) Dieses Gerät darf keine schädlichen Interferenzen verursachen.
- (2) Dieses Gerät muss jede empfangene Interferenz tolerieren, einschließlich Interferenzen, die zu unerwünschten Funktionen führen können.

UMWELTSCHUTZ



Nach der Einführung der europäischen Richtlinie 2002/96/EU im Rechtssystem des Landes gilt Folgendes: Elektro- und Elektronikgeräte dürfen nicht als Hausmüll entsorgt werden. Verbraucher sind gesetzlich verpflichtet, Elektrogeräte am Ende ihrer Nutzungsdauer an öffentliche Sammelstellen, die zu diesem Zweck eingerichtet worden sind, oder an die ursprüngliche Verkaufsstelle zu bringen. Einzelheiten hierzu sind durch die nationalen Gesetze des jeweiligen Landes vorgegeben. Dieses Symbol am Produkt, in der Gebrauchsanleitung oder am Paket weist darauf hin, dass das Produkt diesen gesetzlichen Vorschriften unterliegt. Durch Recycling, durch die Wiederverwendung von Materialien oder durch andere Arten des Gebrauchs von Altgeräten leisten Sie einen wichtigen Beitrag zum Schutz unserer Umwelt. Entsorgen Sie Batterien bitte stets in Übereinstimmung mit den örtlichen Vorschriften. Entsorgen Sie Batterien nicht als Hausmüll.

Tumi es la marca líder internacional de productos, accesorios y artículos de viaje para el estilo de vida de hombres y mujeres de negocios, que ofrece productos de primera calidad creados en base a sus principios fundacionales de excelencia en el diseño, superioridad funcional, innovación técnica, calidad sin igual y servicio de atención al cliente de primera categoría. Ofrecemos a los profesionales de hoy en día una variedad de soluciones inteligentes que respaldan la movilidad de alta tecnología. El adaptador USB de viaje forma parte de una colección creciente de accesorios tecnológicos y de viaje que incluye equipos de audio, accesorios para el ordenador, adaptadores de alimentación eléctrica y dispositivos USB para viajeros internacionales.

Este dispositivo de viaje 2 en 1 consta de un adaptador eléctrico para conectar a tomas internacionales y una fuente de alimentación USB para cargar los dispositivos móviles. El adaptador de viaje USB de Tumi ofrece cuatro configuraciones diferentes de conexión en una unidad para la conectividad eléctrica sin toma de tierra que funciona en 150 países. Es apto para la mayoría de enchufes de 2 polos (protección de clase II) y proporciona un modo seguro para enchufar y recargar sus dispositivos portátiles sin toma de tierra cuando está de viaje. Esta fuente de alimentación USB recarga teléfonos, tabletas y la mayoría de dispositivos móviles. Viene con un fusible eléctrico reemplazable y un cómodo estuche de transporte balístico.

ESPECIFICACIONES

- Enchufes plegables: US/AU, UK, y EU
- Fusible reemplazable 6.3A
- Entrada AC 100-240V
- Salida: CA: igual que la entrada, máx. 3 A
CC: 5 V 1 A
- Dimensiones: 85 (largo) x 54 (ancho) x 21,4 (alto) mm
- Peso: 87g-

PRECAUCIONES

- No intente usar varios tipos de enchufes a la vez
- Use siempre la cubierta protectora por motivos de seguridad
- Deslice el interruptor de seguridad para el enchufe seleccionado

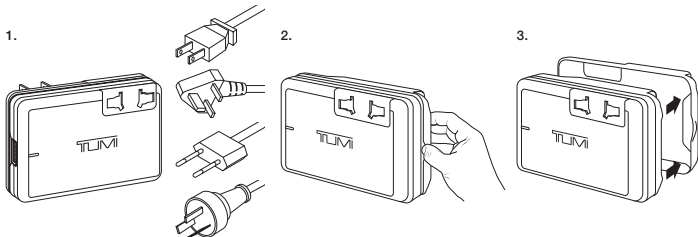

TOMA DE PARED

TIPO DE ENCHUFE

INTERRUPTOR DE SEGURIDAD

US

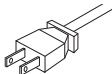

UK

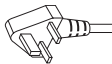

AU



EU

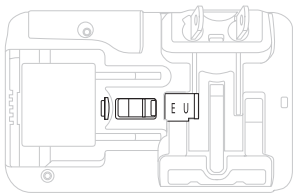
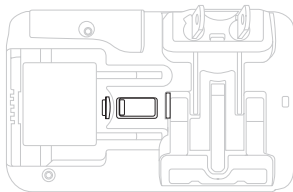
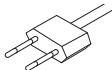

TOMA DE PARED

POSICIÓN DEL ENCHUFE

ENCHUFE CON CUBIERTA PROTECTORA

US

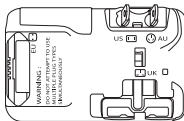
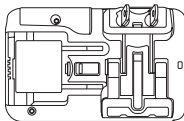

UK

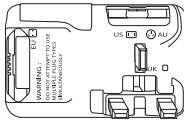
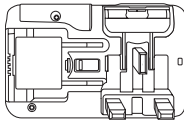

AU

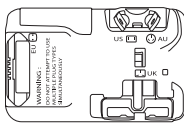
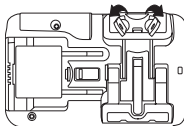

EU

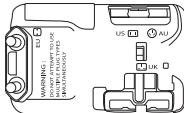
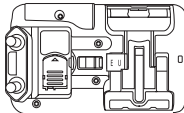

CÓMO CAMBIAR EL FUSIBLE

1.

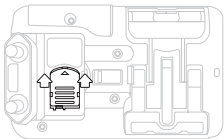

2.

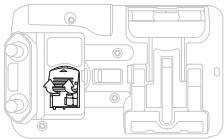

3.

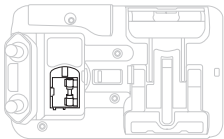

ADAPTADOR DE PARED

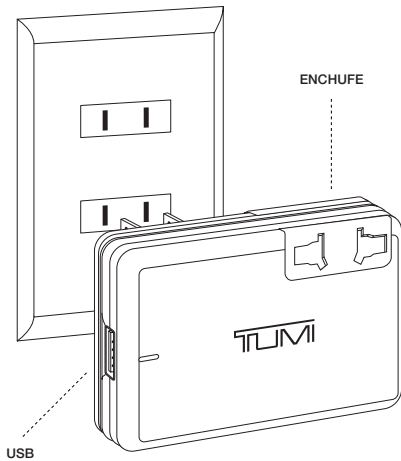

GARANTÍA DE ACCESORIOS DE TUMI

Bienvenido al mundo de Tumi. Desde que se fundó en 1975, Tumi se ha dedicado a ofrecerles a nuestros clientes una experiencia excepcional. Específicamente, asumimos tres compromisos con nuestros clientes:

1. Disfrutará al utilizar nuestros innovadores productos que están diseñados y fabricados para ser los mejores.
2. Experimentará una atención posventa al cliente de primer nivel.
3. Durante dos (2) años después de adquirir un accesorio de Tumi de una tienda o distribuidor autorizado de Tumi, tendrá la cobertura de nuestra garantía limitada.

La garantía de Tumi se otorga al propietario original, es sencilla e integral, y es solamente una parte de la experiencia total de ser propietario de un producto Tumi.

COBERTURA DE DOS AÑOS: CUENTA CON COBERTURA DE DEFECTOS

Durante los primeros dos años en los que sea el propietario de un producto de Tumi, Tumi reparará los artículos con defectos en los materiales o la mano de obra (por una tarifa nominal de procesamiento). Esto incluye defectos estructurales (como asas, cremalleras o cierres defectuosos). No cubriremos el deterioro provocado por el uso y desgaste que no se derive de defectos en los materiales o la mano de obra. Tampoco está cubierto el deterioro provocado por el abuso, el deterioro cosmético (como rayas en el cuero o manchas en la tela) ni el fortuito o emergente, como el deterioro o pérdida del contenido de una bolsa, pérdida de uso, pérdida de tiempo o gastos similares.

Su única responsabilidad es enviarnos su artículo para que lo reparemos, con el franqueo pagado, o llevarlo a una tienda Tumi o distribuidor de Tumi autorizado, quien con mucho gusto procesará la reparación por una tarifa nominal de procesamiento. Repararemos el artículo rápidamente y se lo enviaremos de vuelta sin coste adicional para usted. En los casos poco comunes en los que nuestra garantía no se aplique, le ofreceremos rápidamente una estimación de cualquier coste de reparación y envío de vuelta en que se pueda incurrir.

COMPROMISO TOTAL

En Tumi, tenemos el compromiso total de mantenerle satisfecho con nuestros productos y nuestro servicio. Una vez que haya tenido el placer de poseer y utilizar nuestros productos, esperamos que se conviertan en sus más fieles acompañantes de por vida. Puede ponerse en contacto con nosotros las 24 horas del día, los siete días de la semana, a través de la página web www.tumi.com/repair o llamando al 800.781.TUMI (8864) durante nuestro horario habitual de oficina para hablar con un representante del servicio de atención al cliente. (Para ponerse en contacto con el servicio de atención al cliente de Tumi fuera de EE. UU. y Canadá, consulte la lista de centros internacionales que se encuentra en el sobre).

COMPROBANTE DE COMPRA

Guarde el recibo de la tienda como comprobante de compra. Lo necesitará para demostrar su cobertura de garantía. Además, servirá como comprobante de que compró el artículo en una tienda autorizada de Tumi. Nuestra garantía limitada de dos años se aplica únicamente a productos comprados a una tienda o un distribuidor autorizados de Tumi.

Esta garantía le concede determinados derechos y es posible que también tenga otros derechos, que varían de un estado a otro. Algunos estados no permiten la exclusión o limitación de deterioro incidental o indirecto; por lo tanto, es posible que la limitación o exclusión precedente no se aplique a usted.

NÚMEROS DE CONTACTO DEL SERVICIO DE ATENCIÓN AL CLIENTE

EE.UU./Canadá +800.781.8864	Hong Kong tumihkhotline@imaginex.com.hk	Malasia +603.2162.8787	Sudáfrica +27.11.555.2353
Australia +61.1.800.048.377	India +91.80.4173.8748	Medio Oriente +971.4.804.5526	Taiwán +886.2.2570.0918
China/Pekín 800. 810. 8390	Indonesia +62.21.574.5808	Filipinas +632.728.0117	Tailandia +662.365.6000
China / Fuera de Pekín tumichotline@imaginex.com.cn	Japón +81.3.6434.9865	Rusia +7.495.787.91.06	Reino Unido +44(0)20.8731.3500
Europa +49 (0) 2394.9198.0	Corea +82.2.546.8864	Singapur +65.8479.7285	Vietnam +84.08.39397999

Para obtener otras localidades, por favor, consulte en nuestra página web: tumi.com

TUMI

1001 Durham Avenue
South Plainfield, NJ 07080

DECLARACIÓN DE LA FCC

Este equipo ha sido probado y cumple con los límites para un dispositivo digital de clase B, de conformidad con la Parte 15 de las Reglas de la FCC. Estos límites están diseñados para ofrecer una protección razonable contra interferencias perjudiciales en una instalación residencial. Este dispositivo genera, utiliza y puede emitir energía de radiofrecuencia, y si no se instala y utiliza siguiendo las instrucciones, podría provocar interferencias perjudiciales a las comunicaciones de radio. Sin embargo, no se garantiza que no se vayan a producir interferencias en una instalación determinada si este dispositivo provoca interferencias perjudiciales para la recepción de señal de radio o televisión, lo que puede determinarse apagando y encendiendo el dispositivo. Se recomienda al usuario que intente corregir las interferencias siguiendo una de las medidas que se describen a continuación:

- Reoriente o reubique la antena receptora
- Aumente la separación entre el dispositivo y el receptor.
- Conecte el dispositivo a una toma de corriente situada en un circuito diferente al que está conectado el receptor.

Para garantizar la continuidad del cumplimiento, todos los cambios o las modificaciones no aprobados de forma expresa por la parte responsable del cumplimiento podrían anular la autoridad del usuario para utilizar este dispositivo. (Ejemplo: utilice únicamente cables de interfaz blindados al conectar a ordenadores o a dispositivos periféricos).

Este dispositivo cumple con la Parte 15 de las Reglas de la FCC. El funcionamiento está sujeto a las siguientes dos condiciones:

- (1) Este dispositivo no debe provocar interferencias dañinas perjudiciales.
- (2) Este dispositivo debe aceptar todas las interferencias recibidas, incluidas aquellas que pudieran provocar un funcionamiento no deseado.

PROTECCIÓN MEDIOAMBIENTAL



Tras la promulgación de la Directiva Europea 2002/96/UE en los sistemas jurídicos nacionales, lo siguiente es de aplicación: Los dispositivos eléctricos y electrónicos no pueden desecharse junto con los residuos domésticos.

Los consumidores están obligados por ley a depositar los dispositivos eléctricos al final de su vida útil en los puntos de recogida públicos establecidos para este fin o a devolverlos al punto de venta. La legislación nacional del país en cuestión define los detalles al respecto. Este símbolo en el producto, en el manual de instrucciones o en el embalaje indica que el producto está sujeto a estos reglamentos. Reciclar, reutilizar materiales y otras formas de utilizar dispositivos viejos constituye una importante contribución a la protección del medio ambiente. Asegúrese de desechar las baterías de acuerdo a los reglamentos locales, no las deseche junto a los residuos domésticos.

Tumi est le leader mondial des accessoires de voyages et bagages premium. Ses produits haut de gamme sont conçus selon ses principes fondamentaux : excellence en matière de design, fonctionnalité de haut niveau, innovation technique, qualité incomparable et service client de classe mondiale. Tumi propose aux professionnels une collection de produits astucieux offrant sécurité, mobilité et haute technologie. L'adaptateur de voyage USB fait partie d'une collection de plus en plus importante d'accessoires techniques et de voyage comprenant des équipements audio, des accessoires pour ordinateurs, des adaptateurs/convertisseurs et des chargeurs USB de voyage pour le voyageur international.

Ce produit de voyage 2 en 1 est équipé d'un adaptateur électrique qui permet de se connecter aux prises murales internationales et une prise USB pour recharger les appareils mobiles. L'adaptateur de voyage USB de Tumi offre quatre configurations de prises en une seule pour une connexion électrique non reliée au sol qui fonctionne dans 150 pays. Il convient à la plupart des prises bipolaires (classe de protection II) et permet de brancher et d'alimenter, en toute sécurité, vos appareils portables non reliés au sol lorsque vous voyagez. Ce bloc d'alimentation USB recharge les téléphones, les tablettes et la plupart des appareils portables. Il est doté d'un fusible électrique remplaçable et d'un étui de transport pratique en nylon balistique.

SPÉCIFICATIONS

- Prises repliables : États-Unis/Australie, Royaume-Uni et Union européenne
- Fusible remplaçable de 6,3 A
- Entrée CA 100 V-240 V
- Sortie: CA: identique à la tension d'entrée, max 3 A
CC: 5 V 1 A
- Dimensions : 85 (L) x 54 (l) x 21,4 (H) mm
- Poids : 87 g

PRÉCAUTIONS D'EMPLOI

- N'essayez pas d'utiliser plusieurs types de prises simultanément
- Pour votre sécurité, n'ôtez jamais l'étui de protection
- Enclenchez l'interrupteur de sécurité pour la prise sélectionnée

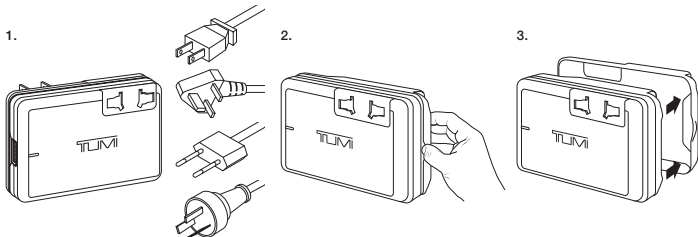

PRISE MURALE

TYPE DE PRISE

INTERRUPTEUR DE SÉCURITÉ

US

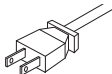

UK

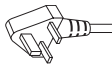

AU



EU

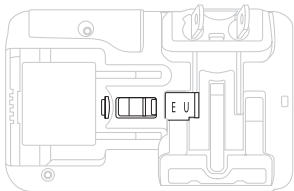
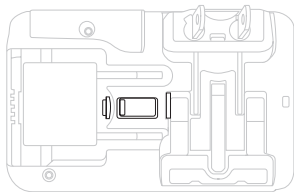
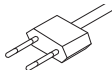

PRISE MURALE

POSITION DE LA PRISE

PRISE AVEC ÉTUI DE PROTECTION

US

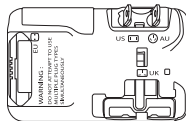
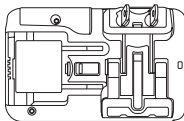

UK

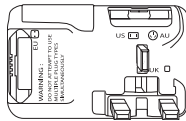
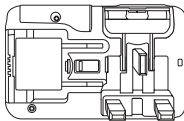

AU

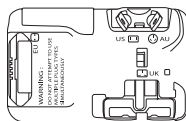
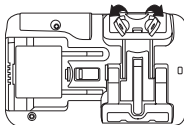

EU

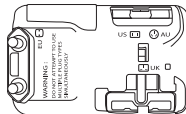
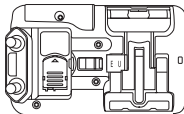

COMMENT CHANGER LE FUSIBLE

1.

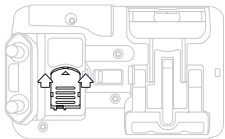

2.

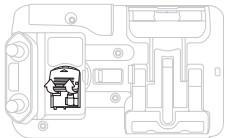

3.

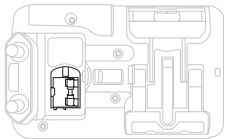

MONTAGE MURAL

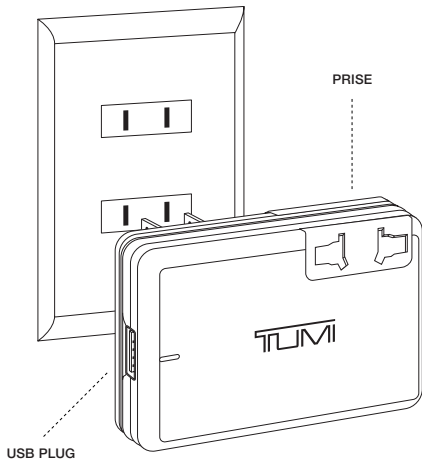

GARANTIE DES ACCESSOIRES TUMI :

Bienvenue dans le monde de Tumi. Depuis sa création en 1975, Tumi a pour mission d'offrir à sa clientèle une expérience de propriété hors du commun. Précisément, nous avons trois engagements envers nos clients :

1. Vous apprécierez nos produits innovants conçus et fabriqués pour être les meilleurs ;
2. Vous bénéficierez d'un service après-vente de renommée mondiale ;
3. Pendant deux (2) ans après avoir acheté un accessoire Tumi dans un magasin ou chez un distributeur agréé Tumi, vous serez couvert par notre garantie limitée.

La garantie Tumi couvre le propriétaire d'origine ; elle est étendue et claire, et fait partie de l'expérience totale de propriété Tumi.

GARANTIE DE DEUX ANS : VOUS ÊTES COUVERT CONTRE LES DÉFAUTS

Au cours des deux premières années durant lesquelles vous êtes propriétaire d'un produit Tumi, Tumi réparera tout article défectueux (vices matériaux et de fabrication) moyennant des frais minimes de traitement, y compris tout défaut structurel (poignées, fermetures éclair ou serrures défectueuses, par ex.) Nous ne couvrirons pas les dommages résultant de l'usure et qui ne sont pas dus à des vices de matériaux ou de fabrication. Les autres dommages non couverts sont ceux résultant de mauvais usages, les dommages cosmétiques (cuir éraflé ou tissu taché, par ex.) et les dommages indirects ou consécutifs, tels les dégâts occasionnés sur le contenu d'un sac ou sa perte du contenu de ce dernier, la perte d'utilisation, la perte de temps, et autres frais de ce type.

Votre seule responsabilité est de nous expédier votre article, en port payé, en vue de sa réparation ou de l'apporter dans un magasin Tumi ou à un distributeur agréé Tumi, qui se chargera avec plaisir de traiter la réparation moyennant des frais minimes. Nous réparerons l'article rapidement et vous le renverrons sans frais supplémentaires. Dans les cas où notre garantie ne couvrirait pas votre produit, nous vous fournirons rapidement un devis des frais de réparation et de réexpédition possibles.

ENGAGEMENT TOTAL

Tumi s'engage à vous apporter une satisfaction totale concernant ses produits et ses services. Une fois que vous aurez eu le plaisir de posséder et d'utiliser nos produits, nous espérons que ceux-ci deviendront vos fidèles compagnons de long terme. Vous pouvez nous contacter en ligne, 24 heures sur 24, 7 jours sur 7 sur le site www.tumi.com/repair ou en composant le (+1) 800-781-TUMI (8864) à partir des États-Unis pour parler à un représentant du service clientèle pendant les heures d'ouverture normales. (Pour prendre contact avec le service clientèle Tumi en dehors de l'Amérique du Nord, consultez la liste des centres internationaux figurant sur l'enveloppe.)

JUSTIFICATIF D'ACHAT

Veillez conserver le ticket de caisse du magasin comme justificatif d'achat. Vous en aurez besoin pour prouver que votre produit est couvert par la garantie. Ce ticket servira également de preuve que votre achat a été effectué auprès d'un détaillant agréé Tumi.

Notre garantie limitée de deux ans ne s'applique qu'aux produits ayant été achetés dans un magasin ou auprès d'un distributeur agréé Tumi.

Cette garantie vous confère certains droits et il se peut que vous ayez également d'autres droits qui peuvent varier d'un État à un autre. Certains États n'autorisent pas l'exclusion ou la restriction portant sur les dommages indirects ou consécutifs, par conséquent vous pouvez ne pas être concerné par la restriction ou l'exclusion ci-dessus.

NUMÉROS DE TÉLÉPHONE DU SERVICE CLIENT

USA/Canada +800.781.8864	Hong-Kong tumihkhotline@imaginex.com.hk	Malaisie +603.2162.8787	Afrique du Sud +27.11.555.2353
Australie +61.1.800.048.377	Inde +91.80.4173.8748	Moyen Orient +971.4.804.5526	Taiwan +886.2.2570.0918
Chine/Pekin 800. 810. 8390	Indonésie +62.21.574.5808	Philippines +632.728.0117	Thaïlande +662.365.6000
Chine/Pekin extérieur tumicnhotline@imaginex.com.cn	Japon +81.3.6434.9865	Russie +7.495.787.91.06	Royaume-Uni +44(0)20.8731.3500
Europe +49 (0) 2394.9198.0	Coreé +82.2.546.8864	Singapour +65.8479.7285	Viêt-Nam +84.08.39397999

Pour les autres pays, veuillez consulter le site tumi.com

TUMI

1001 Durham Avenue
South Plainfield, NJ 07080 États-Unis

DÉCLARATION FCC

Cet équipement a été testé et jugé conforme aux limites établies pour un dispositif numérique de classe B, conformément à la section 15 du règlement de la FCC. Ces limites ont été établies pour offrir une protection raisonnable contre les interférences nuisibles dans une installation résidentielle. Cet équipement génère, utilise, et peut émettre une énergie de fréquence radio et, s'il n'est pas installé et utilisé conformément aux directives, peut causer des interférences nuisibles aux communications radio. Des risques d'interférences ne peuvent toutefois pas être totalement exclus dans certaines installations. Si cet équipement cause une interférence nuisible à la réception radio ou télévisée, ce qui peut être déterminé en allumant ou en éteignant l'équipement, nous incitons l'utilisateur à essayer de rectifier l'interférence en prenant une ou plusieurs des mesures suivantes :

- Réorienter et déplacer l'antenne réceptrice.
- Augmenter l'espace entre l'équipement et le récepteur.
- Brancher l'équipement à une prise d'un circuit différent de celui auquel le récepteur est connecté.

Pour s'assurer de la totale conformité, tout changement ou toute modification qui n'est pas approuvé par la partie responsable de la conformité peut annuler le droit de l'utilisateur à utiliser l'équipement (par exemple, utilisez uniquement des câbles d'interface blindés lorsque vous connectez l'appareil à un ordinateur ou à un périphérique).

Cet appareil est conforme à la section 15 du règlement de la FCC. L'utilisation de ce produit est soumise aux deux conditions suivantes :

- (1) Cet appareil ne doit pas causer d'interférences nuisibles.
- (2) Cet appareil doit accepter toutes les interférences reçues, même celles susceptibles de provoquer des dysfonctionnements

PROTECTION DE L'ENVIRONNEMENT



À la suite de l'entrée en vigueur de la Directive européenne 2002/96/EU dans le système juridique national, les consignes suivantes s'appliquent : les appareils électriques et électroniques ne peuvent pas être jetés avec les ordures ménagères. Les consommateurs sont obligés par la loi de rapporter les appareils électriques en fin de service aux points de collecte publics spécifiques à cet usage ou au point de vente. Les détails concernant ce point sont définis par la loi en vigueur dans le pays concerné. Ce symbole sur le produit, le manuel d'instruction ou l'emballage indique que le produit est sujet à ces réglementations. En recyclant, en réutilisant les matériaux ou par d'autres formes d'utilisation des vieux appareils, vous effectuez une importante contribution à la protection de notre environnement. Veillez à jeter vos piles/batteries conformément aux règlements locaux ; ne les jetez pas avec les ordures ménagères.

Tumi è il principale marchio internazionale di lifestyle, accessori e oggetti da viaggio e affari che offre prodotti di elevata qualità creati in base ai suoi principi fondamentali di eccellenza progettuale, superiorità funzionale, innovazione tecnica, qualità senza pari e servizio clienti di eccellenza. Offriamo ai professionisti di oggi una serie di soluzioni intelligenti a supporto della loro mobilità high-tech. Questo adattatore USB da viaggio fa parte di una collezione in continua espansione di accessori tecnici e da viaggio che comprende apparecchiature audio, accessori per computer, adattatori di alimentazione e dispositivi USB per chi è spesso in giro per il mondo.

Questo dispositivo da viaggio 2 in 1 è sia un adattatore di alimentazione in grado di collegarsi alle prese elettriche internazionali che un alimentatore USB per ricaricare dispositivi mobili. L'adattatore USB da viaggio Tumi dispone di quattro diversi tipi di spinotto in un'unica unità per il collegamento elettrico senza messa a terra, adattabili alle prese in uso in 150 paesi. Può essere usato con la maggior parte degli spinotti bipolari (protezione di classe II) e costituisce un modo sicuro per collegare e alimentare dispositivi portatili non collegati a terra durante i viaggi. L'alimentatore USB è in grado di ricaricare cellulari, tablet e la maggior parte dei dispositivi mobili. Viene fornito con un fusibile sostituibile e una comoda custodia balistica.

SPECIFICHE

- Spinotti ripiegabili: USA/AU, UK e UE
- Fusibile sostituibile da 6,3 A.
- Ingresso CA 100-240 V
- Uscita: CA: come in ingresso, max 3 A
CC: 5 V 1 A
- Dimensioni: 85(L) x 54(P) x 21,4(A) mm
- Peso: 87 g

AVVERTENZE

- Non cercare di utilizzare più tipi di spinotti contemporaneamente
- Per sicurezza, usare sempre la copertura protettiva
- Attivare l'interruttore di sicurezza per lo spinotto selezionato

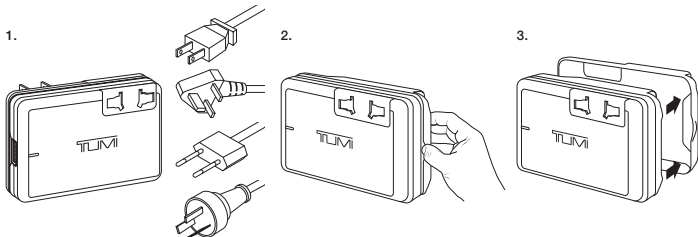

PRESA A MURO

TIPO DI SPINOTTO

INTERRUTTORE DI SICUREZZA

US

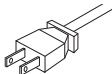

UK

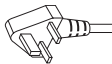

AU



EU

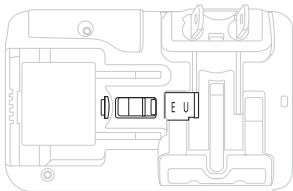
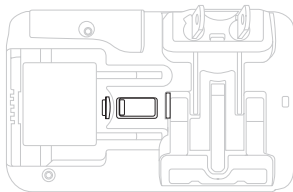
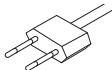

PRESA A MURO

POSIZIONE DELLO SPINOTTO

SPINOTTO CON COPERTURA PROTETTIVA

US

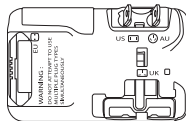
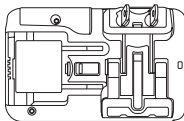

UK

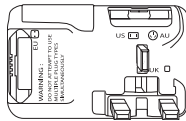
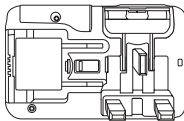

AU

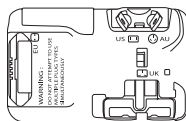
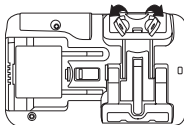

EU

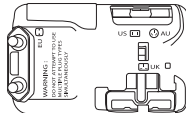
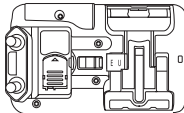

WARNING :
DO NOT ATTEMPT TO USE
MULTIPLE TYPES
MULTIPLYINGLY

WARNING :
DO NOT ATTEMPT TO USE
MULTIPLE TYPES
MULTIPLYINGLY

WARNING :
DO NOT ATTEMPT TO USE
MULTIPLE TYPES
MULTIPLYINGLY

WARNING :
DO NOT ATTEMPT TO USE
MULTIPLE TYPES
MULTIPLYINGLY

COME SOSTITUIRE IL FUSIBILE

1.

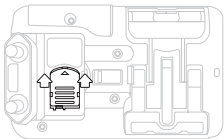

2.

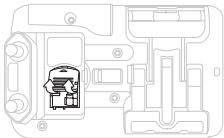

3.

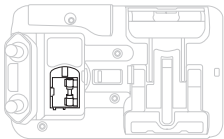

MONTAGGIO A PARETE

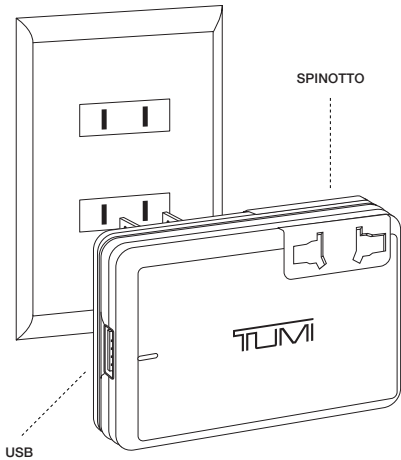

GARANZIA SUGLI ACCESSORI TUMI

Benvenuti nel mondo degli accessori Tumi. Dalla sua costituzione nel 1975, Tumi si è impegnata a garantire ai suoi clienti un'esperienza d'acquisto senza eguali. E per la precisione le promesse che abbiamo fatto ai nostri clienti sono tre:

1. Il piacere di usare prodotti innovativi progettati e realizzati per essere i migliori;
2. Un servizio di Assistenza Clienti post-vendita a livello mondiale;
3. Due (2) anni di Garanzia Limitata dopo l'acquisto di un accessorio Tumi presso un rivenditore autorizzato o un negozio Tumi.

La garanzia Tumi copre il proprietario originario; è chiara e completa, e rappresenta solo una parte del piacere di possedere un prodotto Tumi.

DUE ANNI DI COPERTURA: COPERTURA DAI DIFETTI

Durante i due anni successivi all'acquisto del prodotto Tumi, Tumi provvederà alla riparazione di tutti gli articoli che presentino difetti di materiali o lavorazione (a un costo nominale di commissione), compresi eventuali difetti strutturali ad esempio per maniglie, cerniere o serrature difettose. Non saranno coperti da garanzia i danni causati da usura non dovuti a difetti dei materiali o di lavorazione. Altri danni non coperti dalla garanzia sono danni causati da abuso e danni di entità puramente estetica (quali graffi superficiali o macchie sul tessuto) e danni accidentali o indiretti come ad esempio danni o perdita del contenuto del bagaglio, mancato utilizzo, perdita di tempo o spese di simile natura.

Sarà sufficiente inviarci il bagaglio per la riparazione, con spese postali pagate, oppure recarsi presso un negozio o un rivenditore autorizzato Tumi che saranno lieti di procedere alla riparazione a un costo nominale di commissione. Provvederemo a riparare il bagaglio rapidamente e a spedirvelo senza alcun costo aggiuntivo. Nei casi in cui la garanzia non è valida, sarà nostra premura inviarvi nel minor lasso di tempo possibile un preventivo dei costi della eventuale riparazione e spedizione.

IMPEGNO TOTALE

Noi di Tumi siamo da sempre totalmente impegnati a soddisfare i nostri clienti con prodotti e assistenza di qualità. Una volta avuto il piacere di divenire proprietari dei nostri prodotti e di usarli, ci auguriamo che diventino vostri fidati compagni per tutta la vita. Potete contattarci via Internet, 24 ore su 24, 7 giorni la settimana, sul sito www.tumi.com/repair, oppure chiamare il numero (800) 781.TUMI (8864) (negli Stati Uniti e in Canada) per parlare con il servizio Assistenza Clienti durante i normali orari lavorativi. Per contattare il servizio Assistenza Clienti Tumi da fuori di USA e Canada, vi preghiamo di consultare la lista dei centri internazionali indicati sulla busta.

PROVA D'ACQUISTO

Riporre in un luogo sicuro la ricevuta o lo scontrino del negozio come prova di acquisto del prodotto. Saranno necessari per dimostrare la copertura in garanzia. Inoltre rappresenteranno la prova che l'acquisto è stato effettuato presso un rivenditore autorizzato Tumi. La nostra garanzia limitata della durata di due anni è valida solo sui prodotti acquistati presso un rivenditore autorizzato o un negozio Tumi.

Tale garanzia conferisce al cliente precisi diritti giuridici, ed eventuali altri diritti variabili in funzione della normativa locale. Alcuni Stati non consentono l'esclusione o la limitazione dei danni accidentali o indiretti, di conseguenza la limitazione o l'esclusione di cui sopra potrebbe non valere nel vostro caso.

RECAPITI TELEFONICI DELL'ASSISTENZA CLIENTI

USA/Canada +800.781.8864	Hong Kong tumihkhotline@imaginex.com.hk	Malaysia +603.2162.8787	Sudafrica +27.11.555.2353
Australia +61.1.800.048.377	India +91.80.4173.8748	Medio Oriente +971.4.804.5526	Taiwan +886.2.2570.0918
China/Pechino 800. 810. 8390	Indonesia +62.21.574.5808	Filippine +632.728.0117	Thailandia +662.365.6000
Cina/Pechino Fuori tumichhotline@imaginex.com.cn	Giappone +81.3.6434.9865	Russia +7.495.787.91.06	Regno Unito +44(0)20.8731.3500
Europa +49 (0) 2394.9198.0	Corea +82.2.546.8864	Singapore +65.8479.7285	Vietnam +84.08.39397999

Per le altre località consultare il sito web www.tumi.com

TUMI

1001 Durham Avenue
South Plainfield, NJ 07080

DICHIARAZIONE FCC

Questo dispositivo è stato collaudato e trovato conforme ai limiti imposti ai dispositivi digitali di classe B nella Parte 15 delle regole FCC. Questi limiti sono previsti per garantire una ragionevole protezione contro interferenze dannose in installazioni residenziali. Questo dispositivo genera, usa e può irradiare energia di radiofrequenza e se non installato e usato secondo le istruzioni può causare interferenze dannose per le comunicazioni radio. Tuttavia, non vi è alcuna garanzia che non si verifichino interferenze in una determinata installazione. Se questo dispositivo dovesse causare interferenze dannose per le ricezioni radio o televisive, il che può essere determinato spegnendo e riaccendendo il dispositivo, si consiglia di eliminare le interferenze mediante una o più delle seguenti misure:

- Orientare o posizionare diversamente l'antenna ricevente.
- Aumentare la distanza fra il dispositivo e il ricevitore.
- Collegare il dispositivo a una presa collocata su una linea diversa da quella a cui è collegato il ricevitore.

Al fine di garantire la conformità costante, eventuali modifiche o cambiamenti non espressamente approvati dalla parte responsabile della conformità stessa potrebbero annullare il diritto dell'utente di utilizzare questo dispositivo. (Esempio: usare unicamente cavi di interfaccia schermati quando si collega al computer o ad altre periferiche).

Questo dispositivo è conforme alla Parte 15 delle Regole FCC. L'utilizzo è soggetto alle seguenti due condizioni:

- (1) Questo dispositivo non deve causare interferenze dannose.
- (2) Questo dispositivo deve accettare qualsiasi interferenza ricevuta, comprese quelle che possono causarne il malfunzionamento.

PROTEZIONE DELL'AMBIENTE



Dopo l'implementazione della Direttiva Europea 2002/96/UE nel sistema legale nazionale, si applicano le seguenti norme: i dispositivi elettrici ed elettronici non devono essere smaltiti unitamente ai rifiuti domestici. I consumatori sono obbligati per legge a conferire i dispositivi elettrici negli appositi punti di raccolta o a riportarli nel punto vendita al termine della loro vita utile. I dettagli in merito a questa disposizione sono definiti dalle leggi nazionali dei diversi Paesi. Il simbolo sul prodotto, sul manuale di istruzioni o sulla confezione indica che un prodotto è soggetto a queste normative. Riciclo, riutilizzo dei materiali o altre forme di utilizzo di vecchi dispositivi costituiscono un importante contributo alla protezione del nostro ambiente. Smaltire le batterie nel rispetto delle normative locali; non smaltirle come rifiuto do.

ビジネス、トラベル、アクセサリーのインターナショナルなライフスタイルブランド、トゥミでは、卓越したデザイン、優れた機能性、革新的な技術、高いクオリティ、そして創立以来貫く信条のもとに、ワールドクラスのカスタマーサービスを提供しています。トゥミは、現代を生きるプロフェッショナルに向けて、機動性をサポートするための様々なハイテクソリューションをご用意しています。トゥミのUSBトラベル・アダプターは、オーディオ機器、コンピューターアクセサリー、電源アダプター、USBデバイスなど、世界を駆け巡るビジネスマンのためのトラベルアクセサリーを多数揃えたコレクションの1つです。

トウミのUSBトラベル・アダプターは、電源アダプターと携帯機器を充電するためのUSB電源の2つの役割を果たし、4種のプラグに対応可能。150ヶ国で使用することができます。ほとんどの2穴プラグ（保護クラスII）に対応し、旅行時に、非接地型の携帯機器をコンセントにつなぎ、電力供給することができます。旅先でも安心・安全にお使いいただけます。このUSB電源で、携帯電話、タブレットなどほとんどの携帯機器を充電できます。また、交換可能な電気ヒューズと便利なポリスティック製ケースが付属しています。

仕様

- ・折り畳み可能プラグ：米国／豪州、英国、およびEU
- ・交換可能なヒューズ6,3 A
- ・AC入力 100～240V
- ・出力 AC：入力と同じ（最大3A）
CC：5 V 1 A
- ・サイズ：85mm x 54mm x 21.4mm（長さ x 幅 x 高さ）
- ・重量：87 g

注意

- ・複数のプラグを同時に使用しないでください
- ・安全のために常に保護カバーを使用してください
- ・選択したプラグの安全スイッチをスライドさせてください

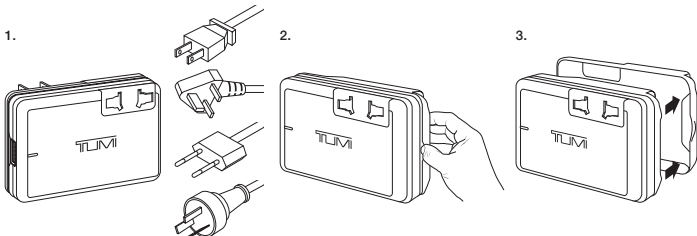

コンセント

プラグタイプ

安全スイッチ

US

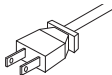

UK

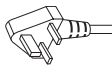

AU



EU

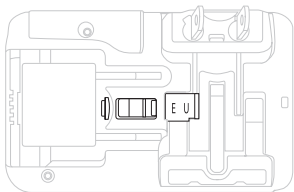
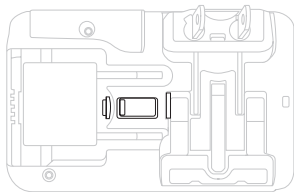
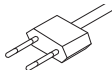

コンセント

プラグ位置

保護カバー付きプラグ

US

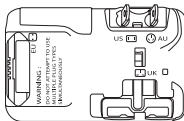
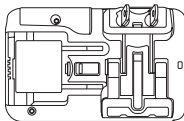

UK

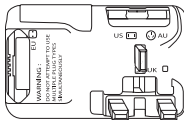
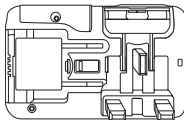

AU

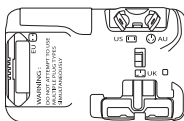
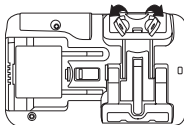

EU

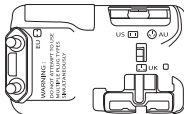
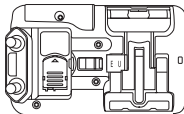

ヒューズの交換方法

1.

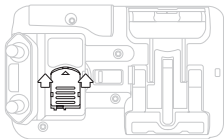

2.

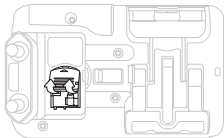

3.

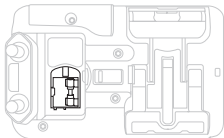

壁への取り付け

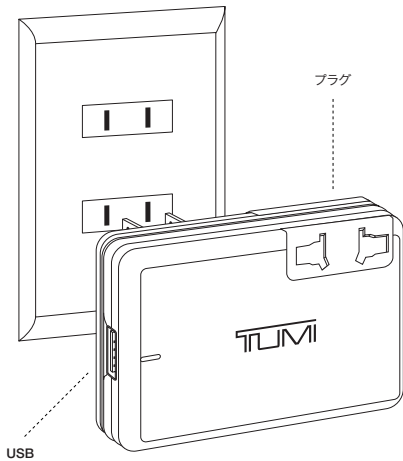

トゥミの製品保証(アクセサリー)

このたびはトゥミ製品をご購入いただきありがとうございます。1975年の創業以来、お客様に長くご満足いただけるよう、製品同様のハイクオリティなアフターサービスを提供しております。トゥミでは以下の3つサービスをお約束しています。

1. 最先端の技術を駆使した製品の提供
2. ワールドクラスのカスタマーサービス
3. 2年間の製品保証(アクセサリー)

2年保証：

トゥミの正規販売店でご購入いただいた製品に関して、ご購入後2年の間に素材および構造上の欠陥(ハンドル、ファスナー、ロックの欠陥など)を含む不具合が認められた場合には、無償にて修理(修理が困難と判断された場合には同等品への交換)いたします。ただし、素材または製造上の不具合に起因する場合を除き、お客様のご使用によって発生する損傷に対しては、一切保証いたしかねます。また製品の誤用や不当な扱いによる損傷、表面的な損傷(革製品の擦り傷、汚れ、退色など)、およびバッグの内容物の損傷や紛失、使用不能、機会損失、または類似の費用などの付随的または必然的な損害は、保証対象外となります。

修理が必要な際は弊社ウェブサイトから修理を受け付けいただいた後、製品をリペアセンターにお送りいただくか、またはご購入店へ直接お持ち込みください。保証対象と判断された場合は、早急に無償にて修理を行い、お客様にお戻しいたします。保証が適用されない場合は、修理に必要な見積りも金額をお客様にご連絡し、ご承認をいただいた上で修理を進めさせていただきます。

購入証明について

ご購入の証明として、お買い上げ店舗のレシートを必ず保管しておいてください。保証を受けていただく際に購入証明の提示が必要となります。ご購入時のレシートやカードの明細が、トゥミ正規販売店で購入されたことの証明となります。弊社の製品保証は、トゥミの正規販売店または正規代理店にて購入いただいた製品にのみ適用されます。購入証明の提示がない場合や、正規販売店以外でのご購入の場合は保証対象外となります。またお住まいの地域によっては制約事項および例外事項が適用されることがありますので、ご了承ください。

カスタマーサービス連絡先電話番号

アメリカ/カナダ +1.800.781.8864	香港 tumihkhotline@imaginex.com.hk	マレーシア +603.2162.8787	南アフリカ +27.11.555.2353
オーストラリ +61.1.800.048.377	インド +91.80.4173.8748	中東 +971.4.804.5526	台湾 +886.2.2570.0918
中国/北京 800.810.8390	インドネシア +62.21.574.5808	フィリピン +632.728.0117	タイ +662.365.6000
中国(北京以外) tumich hotline@imaginex.com.cn	日本 +81.3.6434.9865	ロシア +7.495.787.91.06	イギリス +44(0)20.8731.3500
ヨーロッパ +49(0)2394.9198.0	韓国 +82.2.546.8864	シンガポール +65.8479.7285	ベトナム +84.08.39397999

その他の地域については、tumi.comをご参照ください

TUMI

1001 Durham Avenue
South Plainfield, NJ 07080

連邦通信委員会声明

本機器はFCC(連邦通信委員会)規定第15章に定められたクラスBデジタル機器に関する規制要件に基づいて所定の試験が実施され、これに適合するものと認定されています。これらの規制要件は、住宅地域での使用において、無線通信に妨害をきたすことのないよう定められているものです。本製品は、無線周波エネルギーを生成・使用・放射するため、説明書にしたがって適切にインストールおよび使用されない場合には、無線通信に影響をきたす可能性があります。

ただし、これは、いかなる状況下でも無線妨害が一切起こらないことを保証するものではありません。もし、本製品の使用がラジオやテレビ受信の妨げとなっていると思われる場合には、以下のいずれかの方法を試みてください。本製品の使用が原因かどうかは、電源をオン/オフすることにより判断できます。

- 受信アンテナの向きを変更するか、位置を変更する。
- 機器とレシーバー間の距離を離す。
- レシーバーが接続されている回路と異なるコンセントに機器を接続する。

適合性順守を確実にするため、規制要件認定機関により明白に承認されていない改造や変更があった場合、機器を操作するユーザーの権利は無効となります。(例えば、コンピューターや周辺機器を接続する際は、シールドされたインタフェースケーブルのみを使用する)。

本機器は、FCC(連邦通信委員会)規定第15章に準拠しています。操作は、以下の2つの条件に従います。

- (1) 本機器は有害な干渉を生じてはならない。
- (2) 本機器は、望ましくない動作を生じる可能性のある干渉を含め、受信したすべての干渉を受け入れる必要がある。

環境保護



欧州指令(Directive 2002/96/EC)が各国の法律に組み込まれている場合には、次が適用されます。電気および電子機器は、家庭ごみとして処分できません。消費者には、法律に従って使用済みの電気機器を公共の廃棄物収集所あるいは販売店へ返却する義務があります。詳細については、各国の法律をご確認ください。

本製品、マニュアル、パッケージについているこのマークは、製品がこれらの法律の規制を受けることを示しています。部品のリサイクルや再利用、または古いデバイスを別の形で利用することは、環境保護において大きな貢献につながります。バッテリーは必ず、お住まいの地域の適用規制に従って廃棄処分し、家庭ごみとして廃棄しないでください。

作为国际领先的高品质旅行、商务和生活配件品牌，Tumi 始终如一地坚持创立时的基本原则，即优秀设计、卓越功能、创新技术、上乘质量和优质服务的理念。我们为当今的专业人士提供各种支持高科技移动产品的智能解决方案。这款 USB 旅行适配器是一系列品种不断增加的科技和旅行配件之一，这些配件包括音频设备、电脑配件、电源适配器及 USB 设备等，是全世界旅行者的理想之选。

这款二合一旅行设备可作为电气适配器连接到国际墙体插座上，也可作为 USB 电源为移动设备充电。Tumi USB 旅行适配器可在一个装置中提供四种不同的插头配置，便于在 150 个国家中进行非接地型电气连接。该适配器可与大多数两极插头（II 级保护）配合使用，构成一种安全的插入方式，方便您在旅行时，为便携式非接地型设备供电。这款 USB 电源可为手机、平板电脑和大多数移动设备充电。配有可置换的保险丝和便携式弹导数据旅行小包。

规格

- 可折叠插头：美国 / 澳大利亚、英国、欧盟
- 可置换保险丝 6.3 安培
- 交流电 (AC) 输入 100-240 伏
- 交流电 (AC) 输出：与输入相同，最大 3 安培
- 直流电 (DC)：5 伏 1 安培
- 尺寸：85（长）x 54（宽）x 21.4（高）毫米
- 重量：87 克

注意事项

- 请勿试图同时使用多个插头类型
- 为了安全起见，请始终使用保护套
- 请将安全开关滑动至适用于所选插头的位置

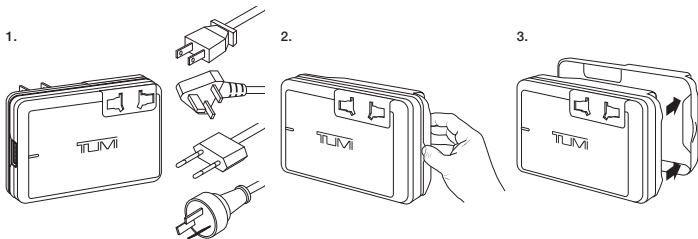

墙上插座

插头类型

安全开关

US

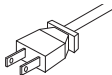

UK

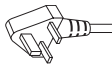

AU



EU

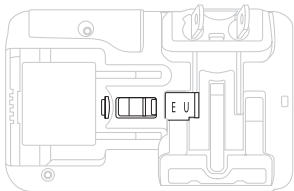
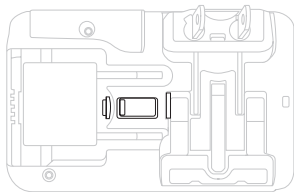
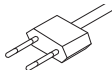

墙上插座

插头位置

带有保护套的插头

US

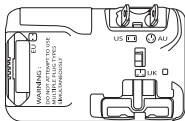
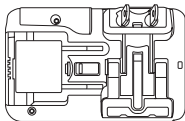

UK

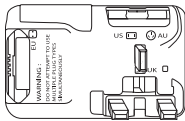
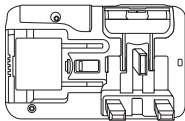

AU

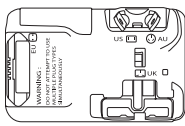
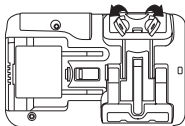

EU

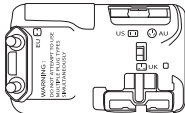
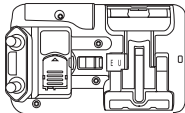

WARNING:
DO NOT ATTEMPT TO USE
WITH MULTIPLE TYPES
MULTIPLYINGLY

WARNING:
DO NOT ATTEMPT TO USE
WITH MULTIPLE TYPES
MULTIPLYINGLY

WARNING:
DO NOT ATTEMPT TO USE
WITH MULTIPLE TYPES
MULTIPLYINGLY

WARNING:
DO NOT ATTEMPT TO USE
WITH MULTIPLE TYPES
MULTIPLYINGLY

如何更换保险丝

1.

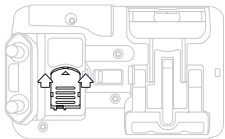

2.

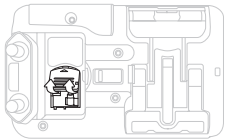

3.

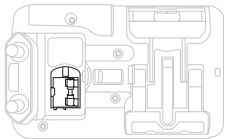

墙托架

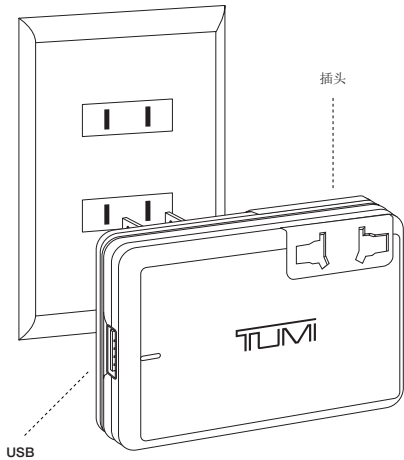

TUMI 的配件保证

欢迎来到 Tumi 世界。自 1975 年创立以来，Tumi 一直致力为顾客提供无与伦比的拥有体验。具体的说，我们对所有顾客作出三项承诺：

1. 您会享受使用我们设计及生产一流、创意无限的产品；
2. 您会体验到世界级的售后客户服务；
3. 您从 Tumi 授权店铺或经销商购买 Tumi 配件两 (2) 年内，您将享受到我们提供的有限度保证的保障。

Tumi 的保证对产品原拥有人作出保障，既简单又全面，同时只是拥有 Tumi 体验的一小部分。

两年保证：范围包括瑕疵品

在您拥有 Tumi 产品的头两年内，Tumi 将负责维修存在材料或工艺缺陷的任何物品（收取正常处理费用），包括任何结构性缺陷（例如存在缺陷的手把、拉链或锁）。但保障范围不包括非材料或工艺缺陷造成的磨损。其他不在保障范围内的损害包括不当使用、装饰性损害（例如皮革刮痕或布面污渍）以及因意外或相应而生的损害，例如包内物品的损害或丢失、无法使用、时间损失或类似费用。

您只需缴付运费，把您的产品寄给我们修理，或把它送到 Tumi 专门店或 Tumi 授权经销商，他们会竭诚为您服务，只收取维修成本费。我们将尽快维修并免费运还给您。不包括在我们保障范围内的情况下，我们将尽快为您估算出会涉及的维修及运输费用。

完全承诺

Tumi 的承诺是全心全意使您对我们的产品及服务保持满意。当您拥有和使用我们的产品感到愉快，我们希望它们会成为您终身最信赖的伙伴。您可以通过网站 www.tumi.com/repair，每周 7 天，每天 24 小时在线联系我们，或于办公时间内，致电 800.781.TUMI (8864)，联系我们的客户服务代表。（若要联系 Tumi 美国和加拿大以外的客户服务部，请查看信封上的国际中心列表。）

购买证明

请保留商店发票作为购物凭证，您需要以此证明您享有我们的担保服务。此外，商店收据还证明您是在 Tumi 授权零售商购买的。我们的两年有限担保服务只限于从 Tumi 授权商店或经销商处购买的产品。

此保证给您某些权益，但因美国各州有差异，您可能可享有其它权益。一些州禁止排除或限制因意外或相应而生的损害，因此上述限制或排除条款可能不适用于您。

客户服务联系方式

美国/加拿大 +1.800.781.8864	香港 tumihkhotline@imaginex.com.hk	马来西亚 +603.2162.8787	南非 +27.11.555.2353
澳大利亚 +61.1.800.048.377	印度 +91.80.4173.8748	中东地区 +971.4.804.5526	台湾 +886.2.2570.0918
中国/北京 800.810.8390	印度尼西亚 +62.21.574.5808	菲律宾 +632.728.0117	泰国 +662.365.6000
中国/北京以外 tumich hotline@imaginex.com.cn	日本 +81.3.6434.9865	俄罗斯 +7.495.787.91.06	英国 +44(0)20.8731.3500
欧洲 +49(0)2394.9198.0	韩国 +82.2.546.8864	新加坡 +65.8479.7285	越南 +84.08.39397999

客户服务联系方式

TUMI 美國總公司

1001 Durham Avenue
South Plainfield, NJ 07080

FCC 声明

本产品已经通过检测，符合美国《联邦通讯委员会规则》(FCC Rules) 第 15 部分 (Part 15) B 类 (Class B) 数码仪器的限制要求。该限制旨在对周边住宅区提供合理的保护，避免有害干扰。本仪器使用并放射射频能量，如果不按照说明进行安装和使用，可能对电台通讯产生有害干扰。然而，不保证任何安装不会发生干扰情况。如果本仪器确实对电台或电视接收信号产生了有害干扰（可通过开关本仪器来判断），建议用户采用以下一种或多种措施来排除干扰：

- 把接收天线重新定向或重新定位。
- 增大本仪器和接收器之间的分隔距离。
- 将本仪器连接在与接收器不同线路的插座上。

为确保持续遵守规定，如果用户做出未经合规负责方明确批准的任何更改或修改，则可能无权使用本仪器。（例如：在连接至电脑或外围仪器时，仅使用防干扰电缆）。

本仪器符合 FCC 规则第 15 部分的要求。本仪器的操作有以下两个前提条件：

- (1) 本仪器不得造成有害干扰。
- (2) 本仪器必须接受所收到的任何干扰，包括可导致仪器运行异常的干扰。

环境保护



在全国法律体系中执行欧洲指令 2002/96/EU 后，以下各项适用：电器和电子设备不可作为家居垃圾处置。电子设备到使用期限后，用户须依法将电子设备送往特设的公共回收点或销售点。各国法律均对此作详细规定。产品、说明手册或包装上的此标志表示，产品受上述法规约束。借由回收利用、重复使用材料或其它利用旧设备的方式，让您为保护环境做出重要贡献

Tumi является ведущим международным премиальным брендом, предлагающим бизнес- и дорожные аксессуары для деловых поездок и повседневной жизни, созданные в соответствии с основополагающими принципами непревзойденного дизайна, функциональности, технических инноваций, высочайшего качества, и предоставляет своим клиентам обслуживание мирового уровня. Мы предлагаем современным профессионалам ряд интеллектуальных решений, которые поддерживают высокотехнологичную мобильность и делают жизнь проще. Адаптер USB входит в пополняемую коллекцию технологичных и дорожных аксессуаров, включающую портативное звуковое оборудование, аксессуары для компьютеров, адаптеры питания и USB-устройства для путешественников.

Это устройство 2-в-1 включает электрический адаптер для подключения к розеткам международного стандарта и источнику питания USB для зарядки мобильных устройств. Адаптер USB Tumi предлагает четыре различных незаземленных вилок в одном устройстве, работающем в 150 странах. Он подходит для использования с большинством двухштыфтовых розеток (II класс защиты) и обеспечивает безопасное подключение и зарядку мобильных незаземленных устройств во время поездок. Это зарядное устройство USB позволяет заряжать телефоны, планшеты и большинство мобильных устройств. В состав устройства включен сменный электрический предохранитель и удобный защитный чехол.

ТЕХНИЧЕСКИЕ ХАРАКТЕРИСТИКИ

- Складные вилки: США/Австралия, Великобритания и ЕС
- Сменный предохранитель 6,3 А
- Входное напряжение переменного тока 100-240 В
- Выходное напряжение: такое же как входное, макс. 3 А
- Постоянный ток: 5 В 1 А
- Размеры: 85(Д) x 54(Ш) x 21,4(В) мм
- Вес: 87 г

МЕРЫ ПРЕДОСТОРОЖНОСТИ

- Не пытайтесь использовать несколько вилок одновременно
- Всегда используйте защитную крышку
- Выдвиньте защитный переключатель для выбранной вилки

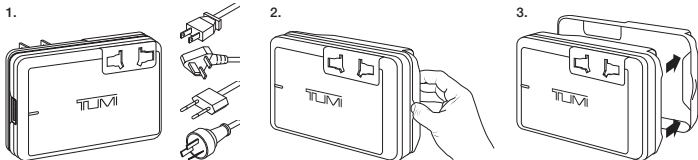

РОЗЕТКА

ТИП ВИЛКИ

ЗАЩИТНЫЙ ПЕРЕКЛЮЧАТЕЛЬ

US

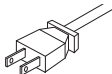

UK

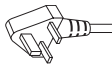

AU



EU

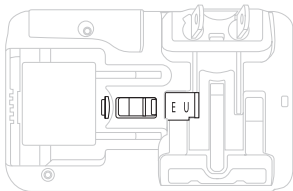
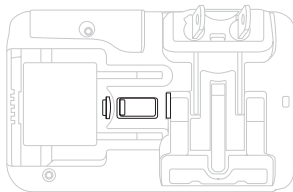
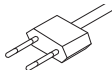

РОЗЕТКА

ПОЛОЖЕНИЕ ВИЛКИ

ВИЛКА С ЗАЩИТНОЙ КРЫШКОЙ

US

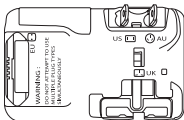
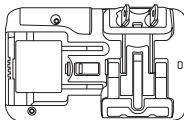

UK

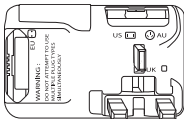
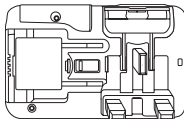

AU

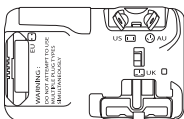
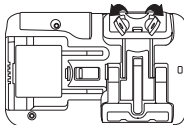

EU

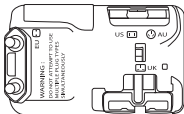
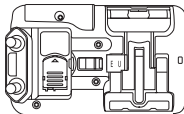

ЗАМЕНА ПРЕДОХРАНИТЕЛЯ

1.

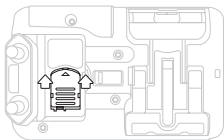

2.

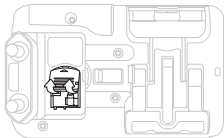

3.

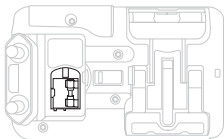

РОЗЕТКА

MULTI-SOCKET PLUG

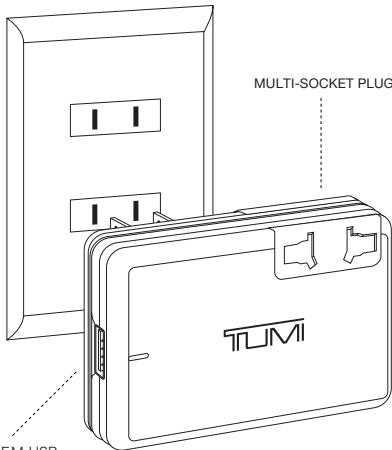

РАЗЪЕМ USB

ГАРАНТИЯ АКСЕССУАРОВ TUMI

Добро пожаловать в мир Tumi. С момента нашего основания в 1975 г. Tumi предоставляет своим клиентам высочайший уровень обслуживания. А именно, мы взяли на себя три обязательства по отношению к нашим клиентам:

1. Вам понравятся наши инновационные продукты, которые отличает лучший дизайн и качество изготовления;
2. Мы предоставим послепродажное обслуживание мирового класса;
3. В течение 2 (двух) лет после приобретения аксессуара Tumi в официальном магазине или у дилера Tumi, будет действовать ограниченная гарантия.

Гарантия Tumi распространяется на первоначального владельца; это простая комплексная гарантия, которая представляет собой лишь один из аспектов обслуживания, предлагаемых Tumi.

ДВУХЛЕТНЯЯ ГАРАНТИЯ: ВЫ ЗАСТРАХОВАНЫ ОТ ДЕФЕКТОВ

В течение первых двух лет вашего пользования продуктом Tumi, компания Tumi обязуется отремонтировать любые элементы, являющиеся дефектными в отношении материала или качества изготовления (за символическую плату за оформление), включая любые дефекты конструкции (как, например, дефектные ручки, застёжки-молнии или замки). Гарантия не распространяется на повреждения, возникшие в результате износа, который не является результатом дефекта материала или качества изготовления. Другие повреждения, на которые не распространяется гарантия — это повреждения, возникшие в результате неправильного использования, косметические повреждения (например, потертая кожа или запачканная ткань) и побочные или последующие повреждения, например, повреждение или утрата содержимого сумки, утрата эксплуатационных качеств, потеря времени и подобное....

Всё, что вам требуется, — отправить изделие на ремонт (оплатив почтовые расходы) или принести его в магазин Tumi или официальному дилеру Tumi, которые выполнят для вас ремонт за номинальную плату. Мы быстро отремонтируем это изделие и отправим его вам, не взимая с вас платы. В тех случаях, когда наша гарантия не применима, мы быстро предоставим вам

примерную оценку стоимости ремонта и пересылки, связанной с ремонтом.

ПОЛНОЕ ОБЯЗАТЕЛЬСТВО

В Tumi мы взяли на себя обязательство постоянно заботиться о вашей удовлетворенности нашими продуктами и обслуживанием. Вы приобретаете наши продукты и пользуетесь ими, и мы надеемся, что они станут надежными спутниками по жизни. Вы можете связаться с нами в режиме онлайн круглосуточно, семь дней в неделю через веб-сайт www.tumi.com/repair или позвонить по телефону 800-781-TUMI (8864), чтобы поговорить с представителем службы по работе с клиентами в обычные рабочие часы. (Чтобы связаться со службой по работе с клиентами Tumi за пределами США и Канады, смотрите список международных центров на конверте.)

ПОДТВЕРЖДЕНИЕ ПОКУПКИ

Пожалуйста, сохраните свой чек из магазина как подтверждение покупки. Он понадобится, чтобы подтвердить право на гарантийное обслуживание. Кроме того, он будет служить подтверждением того, что ваша покупка была сделана в официальном розничном магазине Tumi. Наша двухлетняя ограниченная гарантия распространяется только на продукты, которые были приобретены в официальном магазине или у дилера Tumi.

Эта гарантия дает вам определенные права, и у вас также могут быть другие права, которые отличаются в разных штатах. Некоторые штаты не позволяют исключение или ограничение ответственности за побочные или последующие повреждения, поэтому вышеуказанное ограничение или исключение может быть неприменимо к вам.

КОНТАКТНЫЕ ТЕЛЕФОНЫ СЛУЖБЫ РАБОТЫ С КЛИЕНТАМИ

США/Канада +1.800.781.8864	Гонконг tumihkhotline@imaginex.com.hk	Малайзия +603.2162.8787	ЮАР +27.11.555.2353
Австралия +61.1.800.048.377	Индия +91.80.4173.8748	Ближний Восток +971.4.804.5526	Тайвань +886.2.2570.0918
Китай/Пекин 800. 810. 8390	Индонезия +62.21.574.5808	Филиппины +632.728.0117	Тайланд +662.365.6000
Китай/ за пределами Пекина tumichhotline@imaginex.com.cn	Япония +81.3.6434.9865	Россия +7.495.787.91.06	Соединённое Королевство +44(0)20.8731.3500
Европа +49 (0) 2394.9198.0	Корея +82.2.546.8864	Сингапур +65.8479.7285	Вьетнам +84.08.39397999

Для других стран, пожалуйста, обращайтесь к www.tumi.com

TUMI

1001 Durham Avenue
South Plainfield, NJ 07080

ЗАЯВЛЕНИЕ ФЕДЕРАЛЬНОЙ КОМИССИИ ПО СВЯЗИ

Данное устройство было проверено и признано соответствующим устройствам класса В, в соответствии с частью 15 правил ФКС. Эти нормы разработаны для обеспечения разумной защиты от вредных помех в жилых помещениях. Данное оборудование генерирует, использует и может излучать радиочастотную энергию и, если оно установлено и используется не в соответствии с инструкциями, может вызывать вредные помехи для радиосвязи. Однако, нет никакой гарантии, что помехи не будут возникать в каждом конкретном случае; если данное оборудование вызывает помехи для радио- или телевизионного приема, что может быть определено путем включения и выключения оборудования, пользователь может попытаться устранить помехи по одной из следующих схем:

- переориентировать или переместить приемную антенну.
- увеличить расстояние между оборудованием и приемником.
- подключить оборудование к розетке в цепи, отличной от той, к которой подключен приемник.

Для обеспечения непрерывного функционирования, любые изменения или модификации, не одобренные ответственной стороной, могут лишить пользователя права на эксплуатацию данного оборудования. (Пример - используйте только экранированные кабели интерфейса для подключения к компьютеру или периферийным устройствам).

Это устройство соответствует требованиям части 15 правил FCC. Эксплуатация допускается при соблюдении следующих двух условий:

- (1) Это устройство не должно вызывать вредных помех.
- (2) Это устройство должно выдерживать любые помехи, включая помехи, которые могут вызывать сбои в работе.

ОХРАНА ОКРУЖАЮЩЕЙ СРЕДЫ:



После вступления в силу Европейской Директивы 2002/96/EU в национальной правовой системе, применяются следующие правила: Электрические и электронные устройства не могут быть утилизированы вместе с бытовыми отходами. Потребители обязаны по закону вернуть электрические приборы в конце их срока службы в общественные пункты сбора, созданные для этих целей, или в места продаж (в соответствии с национальным законодательством страны пользователя). Этот знак на товаре, инструкции по эксплуатации, или пакет означают, что товар подпадает под действие настоящих правил. Подвергая переработке, повторному использованию материалов и другим видам использования старых устройств, вы делаете важный вклад в защиту окружающей среды.

TUMI.COM

The TUMI logo is rendered in a bold, red, stylized font. The letters are thick and blocky, with a distinctive horizontal bar above the 'T' and 'U' that extends across the width of the 'M' and 'I'. The 'T' has a unique shape with a vertical stem and a horizontal top bar. The 'U' is a simple, rounded shape. The 'M' consists of two vertical stems connected by a horizontal bar at the top. The 'I' is a simple vertical stem with a horizontal top bar. The entire logo is a solid red color.